

Link do produktu: <https://dabe.pl/kvm-16-port-lcd-17-klawiaturatouchpad-ps2-19-p-555.html>



KVM 16 port LCD 17" + klawiatura+touchpad PS/2 19"

Cena brutto	4 797,00 zł
Cena netto	3 900,00 zł
Dostępność	Dostępny
Numer katalogowy	CL-1016MA
Producent	ATEN

Opis produktu

Cechy:

- Przełącznik Master View CL-1016 16 portowy obsługuje 16 komputerów jedną konsolą
- Przełącznik ten można łączyć kaskadowo z [CS-1208](#) lub [CS-1216](#) oraz [CS-1708A](#) i [CS-1716A](#) dzięki czemu wzrasta liczba obsługiwanych komputerów nawet do 512 sztuk
- Przełącznik można montować w 19" racku (1U)
- Klawiatura 102 przyciskowa i touchpad - łatwe i szybkie zastosowanie zamienne
- Kolorowe kody łączące ułatwiają instalację
- "Hot Pluggable" - umożliwia podłączanie i odłączanie PC bez wyłączenia przełącznika
- Funkcja Auto Scan ułatwia wybór i monitorowanie komputerów
- Automatyczne wyszukiwanie pozycji instalacji kaskadowej - nie potrzeba włączania manualnego - kontrolki LED na frontowym panelu sygnalizują pracę
- Automatyczne nadawanie nazw portów przy zmianie kolejności
- PSP - kontrola i autoryzacja użytkowników przez administratora lub (górną 4) użytkowników
- Dwa poziomy logowania - manualny i synchroniczny
- Przełączanie odbywa się na dwa sposoby: poprzez naciśnięcie kombinacji klawiszy bądź wybór z menu OSD
- Funkcja Auto Scan zapewnia łatwe monitorowanie połączenia z komputerem
- Przełącznik posiada emulację klawiatury i myszy PS/2 przy bootowaniu komputerów
- Wyświetlacz 17" LCD z najwyższą rozdzielczością 1280 x 1024

W komplecie znajdują się dwa kable [1,8m](#) do podłączenia komputerów poprzez PS/2. Pozostałe kable należy dobrać w/g potrzeb posługując się spisem na dole strony.

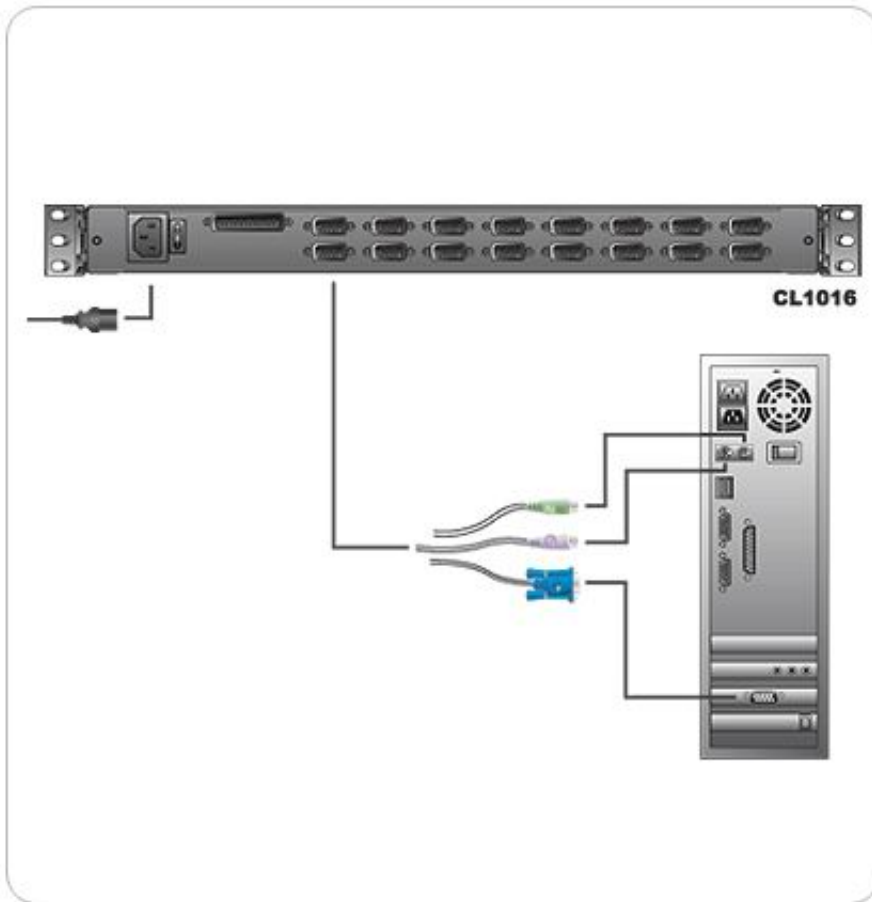

Specyfikacja:

Function		CL1008	CL1016
Computer Connections	Direct	8	16
	Max	128 (via Daisy Chain)	256 (via Daisy Chain)
Port Selection		Pushbutton, Hotkeys, OSD	
Connectors	KVM Ports	8 x SPHD Female (Yellow)	16 x SPHD Female (Yellow)
	Daisy-Chain	1 x DB-25 Male	
	F/W Upgrade	1 x RJ-11 Female	
	Power	1 x 3-prong AC socket	
Switches	Reset	1 x Semi-recessed Pushbutton	
	Power	1 x Rocker	
	F/W Upgrade	1 x Slide	
	LCD Adjust	4 x Pushbutton	
	Port Selection	8 x Pushbutton	16 x Pushbutton
LEDs	On Line	8 (Orange)	16 (Orange)
	Selected	8 (Green)	16 (Green)

	Power		1 (Dark Green)
	Lock	Num Lock	1 x (Green)
		Caps Lock	1 x (Green)
		Scroll Lock	1 x (Green)
Emulation	Keyboard / Mouse		PS/2
Video	17" LCD		1280 x 1024@75Hz; DDC2B
Scan Interval (OSD Select)			1-255 Seconds
I/P Rating			100-240V AC; 50/60 Hz; 1A
Power consumption	17" LCD		120V, 30W / 230V, 37W
Environment	Operating Temp.		0-40°C
	Storage Temp.		-20-60°C
	Humidity		0-80% RH, Non-condensing
Physical Properties	Housing		Metal + Plastic
	Weight	17" LCD	13.10kg 13.30kg
	Dimensions (D x W x H)		63.40 x 48.00 x 4.40 cm (19"/1U)

Kompatybilne kable połączeniowe:

Kable do podłączenia komputerów poprzez porty USB

[2L-5206UP](#)

USB KVM Cable(6.0m)

[2L-5203UP](#)

USB KVM Cable(3.0m)

[2L-5202UP](#)

USB KVM Cable(1.8m)

Kable do podłączenia komputerów poprzez porty PS/2

[2L-5206P](#)

PS/2 KVM Cable (6.0m)

[2L-5203P](#)

PS/2 KVM Cable (3.0m)

[2L-5202P](#)

PS/2 KVM Cable(1.8m)

[2L-5201P](#)

PS/2 KVM Cable(1.2m)

Kable do łączenia kaskadowego

[2L-1705](#)

Daisy Chain Cable(5.0m)

[2L-1703](#)

Daisy Chain Cable(3.0m)

[2L-1701](#)

Daisy Chain Cable(1.8m)

[2L-1700](#)

Daisy Chain Cable(0.6m)